



# **For Machine Vices**

**Weifang Wilda Machinery Co.,Ltd.**

## QM16 系列 角度压紧精密机用虎钳

### QM16 SERIES MACHINE VICE

QM16系列精密角式平口钳，带底座，可360°回转。

特点：

- 角式设计，半球在夹紧过程中，可产生30°的向下分力，确保工件不上浮。
- 钳口、丝杠六方经淬火处理。
- 固定钳口由四个螺栓紧固，减少了动态变形量。
- 等高，可并列多使用。
- 丝杠固定端采用推力轴承，减少摩擦且夹紧力大。
- 材质为HT250

固定式精度：

钳身导轨面对底面平行度：0.02/100mm

钳口面对底面的垂直度：0.03mm

夹持工件的平面度：0.02/100mm

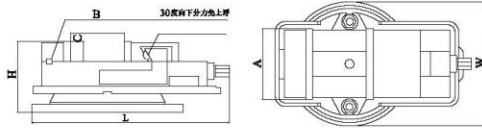

| 型号       | A   | B   | C  | L   | W   | H   | 毛/净重kg |
|----------|-----|-----|----|-----|-----|-----|--------|
| QM1680L  | 80  | 95  | 24 | 270 | 170 | 95  | 10/9   |
| QM16100L | 100 | 140 | 32 | 345 | 225 | 120 | 19/18  |
| QM16125L | 125 | 145 | 40 | 375 | 215 | 130 | 23/22  |
| QM16160  | 160 | 160 | 45 | 440 | 278 | 153 | 39/38  |
| QM16160L | 160 | 200 | 45 | 475 | 278 | 155 | 40/39  |
| QM16200L | 200 | 235 | 50 | 565 | 325 | 169 | 60/58  |

## QM16N 系列 精密机用虎钳

### QM16N SERIES MACHINE VICE

QM16N系列适用于加工中心、磨床，材质为球墨铸铁，导轨面经淬火处理，精度高，耐磨损，不易变形，可侧立，等高可多台并列使用，夹持工件时有向下分力，工件不上浮。

- 固定钳口由四个螺栓紧固，减少了动态变形量。
- 丝杠固定端采用推力轴承，减少摩擦且夹紧力大。

固定式精度：

钳身导轨面对底面平行度：0.085/100mm

钳口面对底面的垂直度：0.03mm

夹持工件的平面度：0.02/100mm

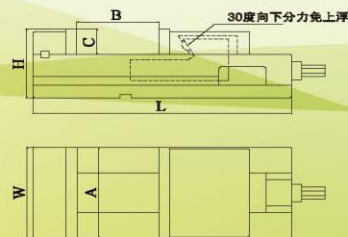

| 型号       | A   | B   | C  | L   | W   | H   | 毛/净重kg |
|----------|-----|-----|----|-----|-----|-----|--------|
| QM1680N  | 80  | 75  | 24 | 239 | 81  | 74  | 8/7    |
| QM16100N | 100 | 110 | 32 | 300 | 101 | 86  | 13/12  |
| QM16125N | 125 | 125 | 40 | 360 | 126 | 105 | 18/17  |
| QM16160N | 160 | 190 | 45 | 440 | 161 | 122 | 30/29  |
| QM16200N | 200 | 200 | 50 | 505 | 201 | 135 | 49/47  |
| QM16250N | 250 | 250 | 70 | 570 | 251 | 168 | 73/69  |



## Q93系列 双开口精密机用虎钳

### Q93 SERIES MACHINE VICE

Q93系列适用于加工中心，可同时夹紧两个工件，材质为球墨铸铁，导轨面经淬火处理，等高可多台并列使用，角回式设计，工件不上浮，两夹持面可夹持不等大小的工件。

Q93100两工件可差30，Q93160两工件可差45，卸掉固定口可作为精密自定心钳用。

精度：

钳身导轨面对底面平行度：0.015/100mm

钳口面对底面的垂直度：0.02mm

| 型号     | A   | B   | C  | E   | L   | W   | H   | 毛净重kg |
|--------|-----|-----|----|-----|-----|-----|-----|-------|
| Q93100 | 100 | 76  | 37 | 207 | 460 | 101 | 95  | 18/17 |
| Q93160 | 160 | 100 | 50 | 256 | 612 | 160 | 130 | 46/45 |

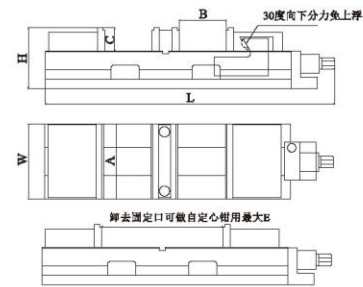

## Q12(QH)系列 机用虎钳

### Q12(QH) SERIES MACHINE VICE

Q12(QH)系列钳比较适用于铣床重加工，具有强度高，丝杠导轨不易进脏，可水平360°旋转。等高可多台并列使用，钳体底部开有十字键可卸掉底盘使用。

精度：

钳身导轨面对底面平行度：0.03/100mm

钳口面对底面的垂直度：0.03mm

| 型号     | A   | B   | C  | L   | W   | H   | 毛净重kg |
|--------|-----|-----|----|-----|-----|-----|-------|
| Q1280  | 80  | 63  | 30 | 220 | 115 | 95  | 8/7   |
| Q12100 | 100 | 80  | 37 | 260 | 140 | 110 | 12/11 |
| Q12125 | 125 | 100 | 40 | 301 | 160 | 120 | 18/17 |
| Q12160 | 160 | 125 | 52 | 411 | 222 | 150 | 35/34 |
| Q12200 | 200 | 160 | 63 | 461 | 240 | 175 | 46/45 |
| Q12250 | 250 | 200 | 63 | 520 | 260 | 180 | 70/67 |

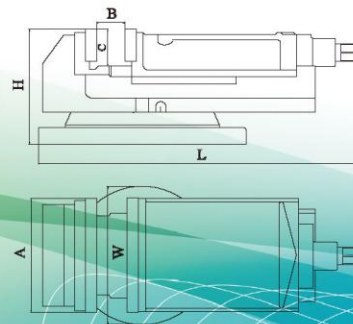



## Q13(QB) 系列 机用虎钳

### Q13(QB) SERIES MACHINE VICE

Q13(QB)系列钳比较适用于刨床, 铣床, 钻床, 张开度大夹持范围广, 可水平360°旋转。**等高**可多台并列使用, 钳体底部开有十字键可卸掉底盘使用。

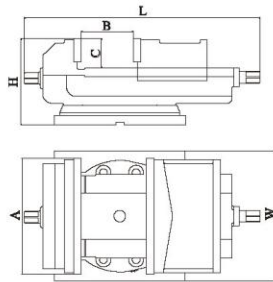

| 型号     | A   | B   | C  | L   | W   | H   | 毛/净重kg  |
|--------|-----|-----|----|-----|-----|-----|---------|
| Q13136 | 136 | 170 | 35 | 370 | 166 | 120 | 17/16   |
| Q13160 | 160 | 180 | 52 | 402 | 182 | 142 | 27/26   |
| Q13200 | 200 | 230 | 63 | 475 | 223 | 175 | 38/37   |
| Q13250 | 250 | 300 | 63 | 612 | 290 | 170 | 58/56   |
| Q13320 | 320 | 360 | 80 | 685 | 360 | 195 | 82/80   |
| Q13400 | 400 | 480 | 80 | 855 | 420 | 208 | 140/130 |
| Q13500 | 500 | 600 | 90 | 980 | 500 | 205 | 170/160 |



## Q41 系列 可倾机用虎钳

### Q41 SERIES TILTING MACHINE VICE

Q41系列为可倾钳适用于斜面加工可前后0-60°倾斜,并可水平360°旋转。

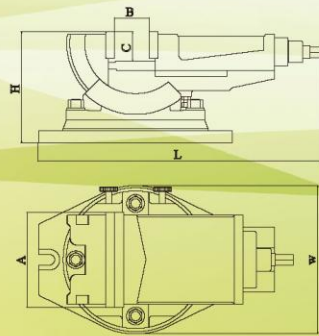

| 型号      | A   | B   | C  | L   | W   | H   | 毛/净重kg |
|---------|-----|-----|----|-----|-----|-----|--------|
| Q41100  | 100 | 80  | 43 | 300 | 182 | 155 | 20/19  |
| Q41125  | 125 | 100 | 46 | 372 | 230 | 168 | 29/28  |
| Q41125L | 125 | 140 | 46 | 418 | 230 | 168 | 29/28  |
| Q41160  | 160 | 125 | 50 | 420 | 250 | 186 | 39/38  |
| Q41200  | 200 | 160 | 53 | 480 | 290 | 215 | 65/62  |



## QW 系列 万向机用虎钳

### QW SERIES 3-WAY MACHINE VICE

QW系列万向钳适用于多角度工件加工可 水平 360°、垂直90°、左右45° 方向旋转。

| 型号    | A   | B   | C  | L   | W   | H   | 毛/净重kg |
|-------|-----|-----|----|-----|-----|-----|--------|
| QW100 | 100 | 105 | 38 | 460 | 220 | 188 | 31/30  |
| QW125 | 125 | 125 | 38 | 510 | 220 | 188 | 33/32  |

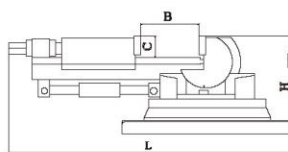
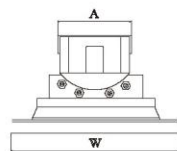

## QM16NL 系列 大开口角固式精密机用虎钳

### QM16N SERIES MACHINE VICE

QM16NL系列大开口角固式精度机用虎钳适用于加工中心、磨床，材质为球墨铸铁，导轨面经淬火处理，精度高，耐磨损，不易变形，夹持工件时有向下分力，工件不上浮。

精度：  
钳身导轨面对底面平行度：0.01/100mm  
钳口面对底面的垂直度：0.02mm

| 型号        | A   | B   | C  | L   | W   | H   | 毛/净重kg |
|-----------|-----|-----|----|-----|-----|-----|--------|
| QM16100NL | 100 | 260 | 37 | 520 | 100 | 95  | 19/18  |
| QM16160NL | 160 | 340 | 45 | 680 | 160 | 130 | 47/46  |

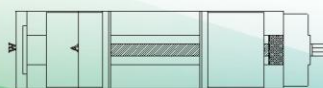
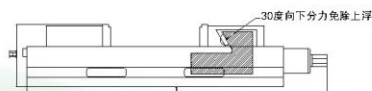



## QMZ系列 自定心角固式精密机用虎钳

### QMZ SERIES MACHINE VICE

QMZ系列适用于铣床等加工要求定中心的工件，消除了工件公差对定中心的影响。两侧动钳体采用了角固式夹紧原理，夹紧工件时不上浮。

精度：

钳身导轨面对底面平行度：0.01/100mm

钳口面对底面的垂直度：0.02mm

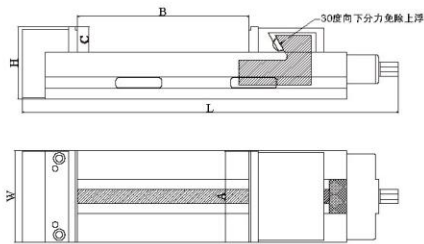

| 型号     | A   | B   | C  | L   | W   | H   | 毛/净重kg |
|--------|-----|-----|----|-----|-----|-----|--------|
| QMZ100 | 100 | 205 | 37 | 460 | 100 | 95  | 17/16  |
| QMZ160 | 160 | 255 | 50 | 610 | 160 | 130 | 44/43  |



## Q21系列 自定心机用虎钳

### Q21N SERIES MACHINE VICE

Q21系列适用于机床批量工件，且要求对中心具有强度大特点，可360°旋转。

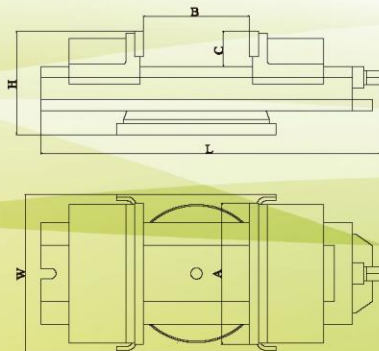

| 型号     | A   | B   | C  | L   | W   | H   | 毛/净重kg |
|--------|-----|-----|----|-----|-----|-----|--------|
| Q21160 | 160 | 200 | 52 | 435 | 180 | 142 | 38/35  |
| Q21250 | 250 | 250 | 63 | 600 | 280 | 180 | 73/68  |



## QZ160 系列 正弦精密机用虎钳

QZ160系列适用于加工各种角度的平面、槽、弧等，可水平360°旋转，X轴0-45°范围倾斜。

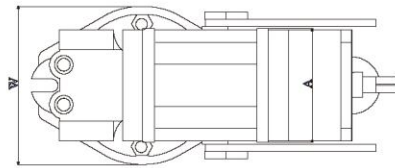
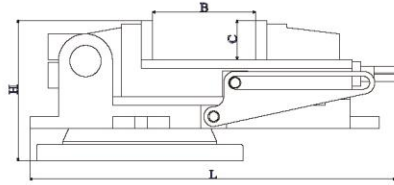

| 型号    | A   | B   | C  | L   | W   | H   | 毛净重kg |
|-------|-----|-----|----|-----|-----|-----|-------|
| QZ160 | 160 | 160 | 50 | 520 | 210 | 195 | 53/50 |



## QZZ125 系列 钻铣床用精密机用虎钳

### Q12(QH) SERIES MACHINE VICE

QZZ125系列适用于钻床、铣床单，具有夹紧力大，强度高等特点。

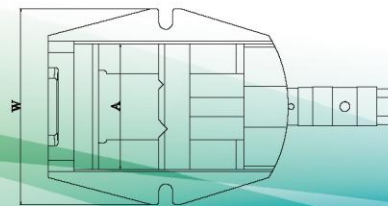
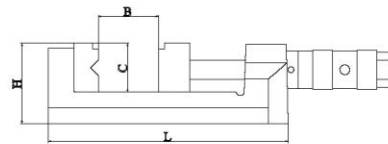

| 型号     | A   | B   | C  | L   | W   | H  | 毛净重kg |
|--------|-----|-----|----|-----|-----|----|-------|
| QZZ125 | 125 | 110 | 50 | 350 | 200 | 82 | 11/10 |



## CNC系列高精度整体平口钳

### CNC SERIES MACHINE VISE

1. CNC系列高精度整体平口钳，采用高抗张力的球墨铸铁，强度高，不易变形。
2. 滑动导轨面经高频 淬火HRC45° 以上，可保持长久耐磨性及精度。
3. 采用防屑设计，加工铁屑不易掉入内部。
4. 等高可多台并列使用，夹持工件时有向下分力，工件不上浮。
5. 适用于加工中心机床等高精设备。



| 型号      | A   | B   | C  | L   | W   | H   | 毛/净重kg |
|---------|-----|-----|----|-----|-----|-----|--------|
| CNC-160 | 160 | 240 | 58 | 585 | 161 | 163 | 52/50  |

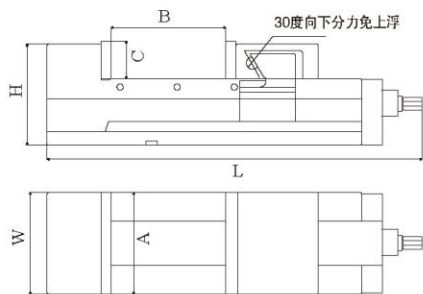





## **Weifang Wilda Machinery Co.,Ltd.**

Tel: 0086 536 8651769

Fax: 0086 536 8668039

E-mail: wilda.wang@vip.163.com; victor\_wilda@163.com

[MSN & E-mail: victwang@hotmail.com](mailto:victwang@hotmail.com)

Skype: victor-wilda